

## United Compact Foam

Code article : UFXFOAM-1

La United Compact Foam est compacte, très efficace et ultra silencieuse grâce à son ventilateur centrifuge de haute technologie. Elle est tout à fait adaptée aux utilisations en Théâtre, Opéra et TV.

Cette machine se raccorde directement au réseau d'eau avec un mélangeur automatique par système d'aspiration venturi. Elle est livrée avec son support, son bidon de 5L, 2 tuyaux (10 et 15m) et un connecteur rapide de branchement au réseau d'eau. Connectique professionnelle et fusible réarmable.

### NOMENCLATURE :

- 1 x United Compact Foam
- 1 x Support Bidon réservoir 5 L
- 1 x Jeux de Tuyaux de 10 & 15 mètres
- 1 x Cable d'alimentation IEC 1.5m

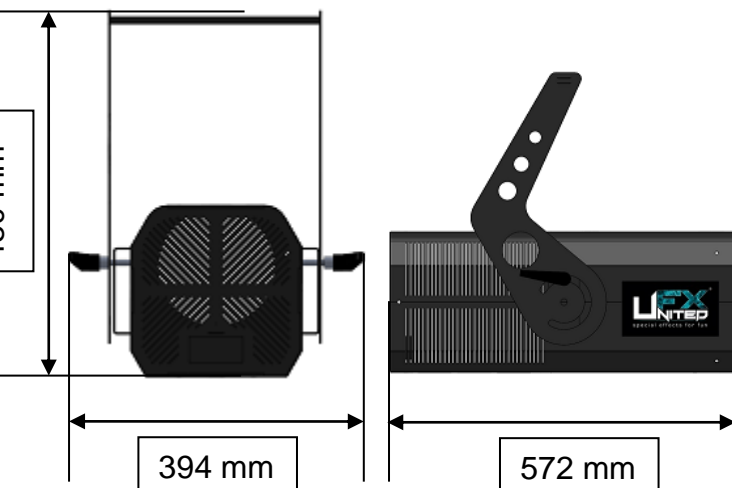

### SPECIFICATIONS TECHNIQUES :

Dimensions : Lg 57.2 x lg 39.4 x Ht 48 cm  
Poids : 19 Kg

Caractéristiques électriques :

230V – 50/60Hz – 1000W – 4.3A – IP 44 (Version Europe)  
115V – 60Hz – 1000W – 4.3A – IP 44 (Version US)

### CARACTERISTIQUES :

Injection du liquide à mousse par système venturi.  
Production de 30m<sup>2</sup>/min de mousse.  
Consommation en United Foam/Snow CC (liquide à mousse concentré) : 10 L/h.  
Raccordement direct au réseau d'eau.  
La pression d'eau idéale requise est de 3 Bar.  
Minimum de pression de 1 Bar.  
Maximum de pression de 5 Bar.

### CONSOMMABLES :

- XT- Foam Fluid LC
- XT- Foam Fluid CC
- XT- Foam Fluid HC

### ACCESSOIRES OPTIONNELS :

- United Ground Foot FX
- UE Box Switch ou Dimmer

Fabriquée en ACIER, la United Compact Foam est faite pour durer. Chaque élément a été choisi pour sa qualité et son efficacité.

**United FX, La Marque Simple et Extraordinaire Fabriqué en France**

## United Compact Foam

Item Code: UFXFOAM-1

The United Compact Foam is compact, highly efficient and ultra quiet thanks to its high-tech centrifugal fan. It is completely adapted to the uses in Theater, Opera and TV.  
This machine is connected directly to the water network with an automatic mixer by venturi suction system. It comes with its support, its 5L drum, 2 pipes (10 and 15m) and a quick connector for connection to the water network. Professional connection and resettable fuse.

### NOMENCLATURE :

- 1 x United Compact Foam
- 1 x Bottle Holder 5 L
- 1 x Hoses of 10 & 15 meters
- 1 x Power supply IEC 1.5m

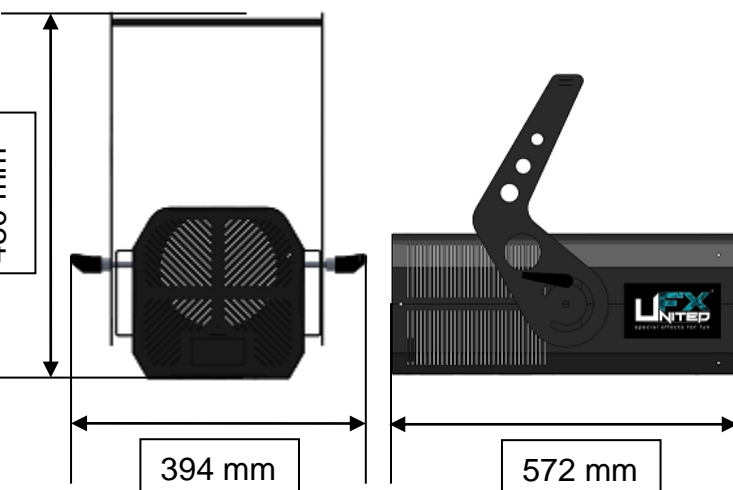

### TECHNICAL SPECIFICATIONS :

Size : Lg 57.2 x lg 39.4 x Ht 48 cm  
Weight : 19 Kg

#### Electrical Specifications:

230V – 50/60Hz – 1000W – 4.3A – IP 44 (Version Europe)  
115V – 60Hz – 1000W – 4.3A – IP 44 (Version US)

### FEATURES :

Injection of the foam liquid by venturi system.  
Production of 30m<sup>2</sup> / min of foam.  
Consumption in United Foam / Snow CC (concentrated foam liquid): 10 L / h.  
Direct connection to the water network.  
The ideal water pressure required is 3 Bar.  
Minimum pressure of 1 bar.  
Maximum pressure of 5 bar.

### CONSUMABLES :

XT- Foam Fluid LC  
XT- Foam Fluid CC  
XT- Foam Fluid HC

### OPTIONAL ACCESSORIES :

- United Ground Foot FX
- UE Box Switch or Dimmer

Made of STEEL, the United Compact Foam is built to last. Each element has been chosen for its quality and efficiency.

**United FX, La Marque Simple et Extraordinaire Fabriqué en France**