

## UE Head Foam 500

Code article : PFPFME001210

La UE Head Foam est particulièrement impressionnante par l'importance de son débit. Cette machine est une des plus populaires utilisées lors de très nombreuses soirées mousse. Efficace et facile à mettre en œuvre, cette machine à mousse vous séduira pour créer des décors ou faire des animations géantes. La mousse produite est très aérée ce qui permet de respirer sans problème même en cas d'immersion. Livrée complète avec sa pompe sur support et l'ensemble des tuyaux nécessaires.

### NOMENCLATURE :

- 1 x UE Head Foam 500
- 1 x Pompe 500
- 1 x Kit de Tuyaux
- 1 x Filet à mousse 500
- 1 x Cerclage 500

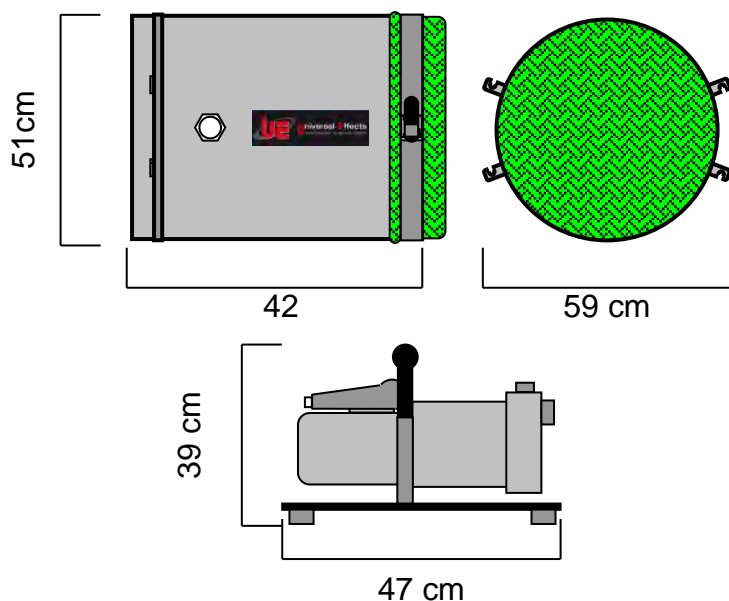

### SPECIFICATIONS TECHNIQUES :

Dimensions : Lg 42 x lg 59 x Ht 51 cm  
Poids : 29.4 Kg

### ACCESSOIRES NECESSAIRES :

- Pompe 500:      Dimensions : Lg 47 x lg 34 x Ht 39 cm  
                          Poids : 17,4 Kg  
                          Caractéristiques électriques :  
                          230V – 50Hz – 1300W – 6,1A – IP 44
- Kit de Tuyaux :    Longueur des Tuyaux : 5 m et 7 m  
                          Poids des Tuyaux : 5,6 kg

### BASE UTILISABLE :

- UE ST- Base 500

### CONSOMMATION ET PRODUCTION :

- Sur UE ST- Base 500 production de 180 m<sup>3</sup>/mn de mousse.
- Consommation en liquide à mousse CC : 2,4 L/mn
- Consommation en préparation eau + fluide : 120 L/mn

### CONSOMMABLES :

- XT- Foam Fluid CC Dilué à 98% dans l'eau.
- XT- Foam Fluid HC Dilué à 99.5% dans l'eau.
- XT- Foam Fluid LC Dilué à 97% dans l'eau.

**Universal Effects, La qualité et l'innovation Fabriqué en France**