



# FICHE TECHNIQUE

## UE WIND 450 DMX

Code article : UEWIM450

La UE WIND 450 DMX est compacte, économique et peu bruyante. Elle est destinée aux petites et moyennes installations fixes ou mobiles. Elle permet une utilisation individuelle ou en nombre de façon autonome, disséminée au sein de l'éclairage. La variation de la vitesse est pilotable électroniquement en local et en DMX.

### NOMENCLATURE :

- 1 x PowerCon cable 5m

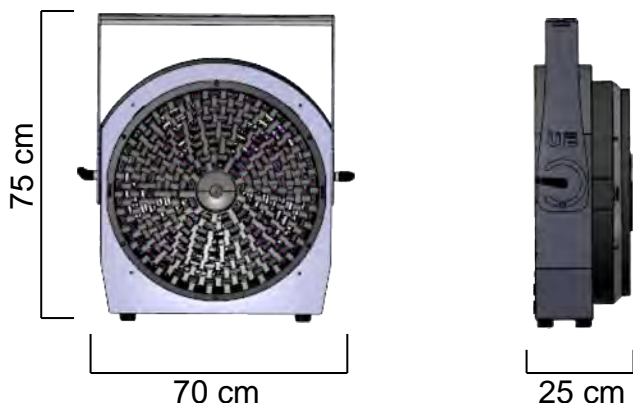

### SPECIFICATIONS TECHNIQUES :

Dimensions : Lg 25 x lg 70 x Ht 75 cm

Poids : 20 Kg

Caractéristiques électriques :

230V – 50/60Hz – 355W – 1.55A – IP 44

Conformes aux normes CE ERP 2015

### CARACTERISTIQUES :

Bruit 66 dB / 3m en intérieur (version grande vitesse).

Réglage sur 110° vertical.

Possibilité d'accrochage sous structure.

Variation électronique de la vitesse intégrée. Intègre un contrôle électronique avec Timer et DMX.

TABLEAU COMPARATIF :	Puissance %	Distance m	Vitesse vent m/s	Bruit dB
	25%		3m	1.8m/s
		6m	1.3m/s	40dB
50%		3m	5.2m/s	58dB
		6m	1.8m/s	52dB
75%		3m	5m/s	64dB
		6m	1.8m/s	60dB
100%		3m	5.5m/s	66dB
		6m	2.5m/s	60dB

Fabriquée en ALUMINIUM et en INOX, la UE WIND 450 DMX est faite pour durer. Chaque élément a été choisi pour sa qualité et son efficacité.

**Universal Effects, La qualité et l'innovation Fabriqué en France**

Universal Effects est une Marque fabriquée et distribuée par la société Premium Factory SAS  
1 Route Neuve, 71710 MONTCENIS - FRANCE | Email info@premiumfactory.eu | www.premiumfactory.eu  
Société Anonyme Simplifiée au capital de 1 000 € | Siret 840 703 797 00018 | VAT Nr: FR47840703797